

Variante A „Reihenhaus-Variante“

- 5 Reihenhäuser 9 – 10 m breit
- 1 freistehendes Einfamilienhaus
- öffentlicher Erschließungsweg für die Gärten ca. 2,5 m breit
- Garagenanlage für die Häuser 2 bis 5
- Grundstücksgrößen siehe beiliegende Tabelle.

**Mühlheim a.d. Donau
Baugebiet „Mühlensch Erweit.“**

Städtebaulicher Entwurf Var. **A**
Reihenhäuser

Proj.: 2504

Stand: 24.11.2025

kommunalPLAN
STADTPLANUNG + DESIGN

A-1

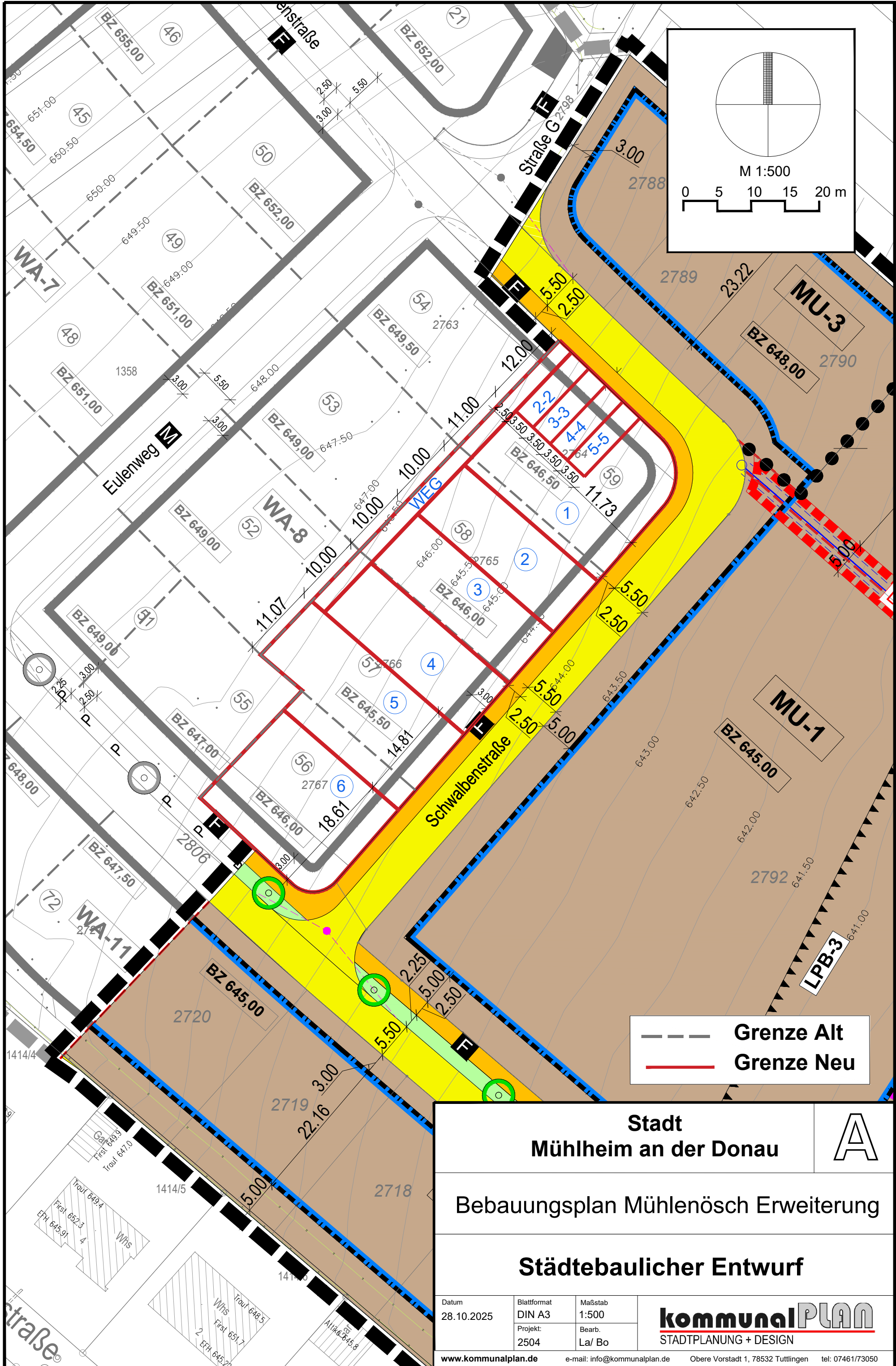
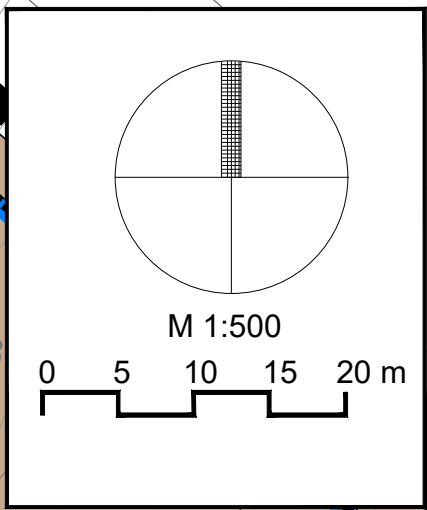

- - - Grenze Alt
 — Grenze Neu

Stadt Mühlheim an der Donau		A
Bebauungsplan Mühlenösch Erweiterung		
Städtebaulicher Entwurf		
Datum 28.10.2025	Blattformat DIN A3	Maßstab 1:500
Projekt: 2504		Bearb. La/ Bo
www.kommunalplan.de		e-mail: info@kommunalplan.de
Obere Vorstadt 1, 78532 Tuttlingen		tel: 07461/73050

kommunalPLAN
 STADTPLANUNG + DESIGN