

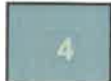

-  Nachbarbebauung
-  4 Doppelhaus
-  Garage
-  2 Grundstück Nr.

Variante B „Doppelhaus-Variante“

- 6 Doppelhaushälften 8 – 10 m breit
- öffentlicher Erschließungsweg für die Gärten ca. 2,5 m breit
- alle Grundstücke mit Garagen / Stellplätzen
- Grundstücksgrößen siehe beiliegende Tabelle.

**Mühlheim a.d. Donau
Baugebiet „Mühlenösch Erweiter.“**

Städtebaulicher Entwurf **Var. B**
Doppelhäuser

Proj.: 2504

Stand: 24.11.2025

kommunalPLAN
STADTPLANUNG + DESIGN

B-1

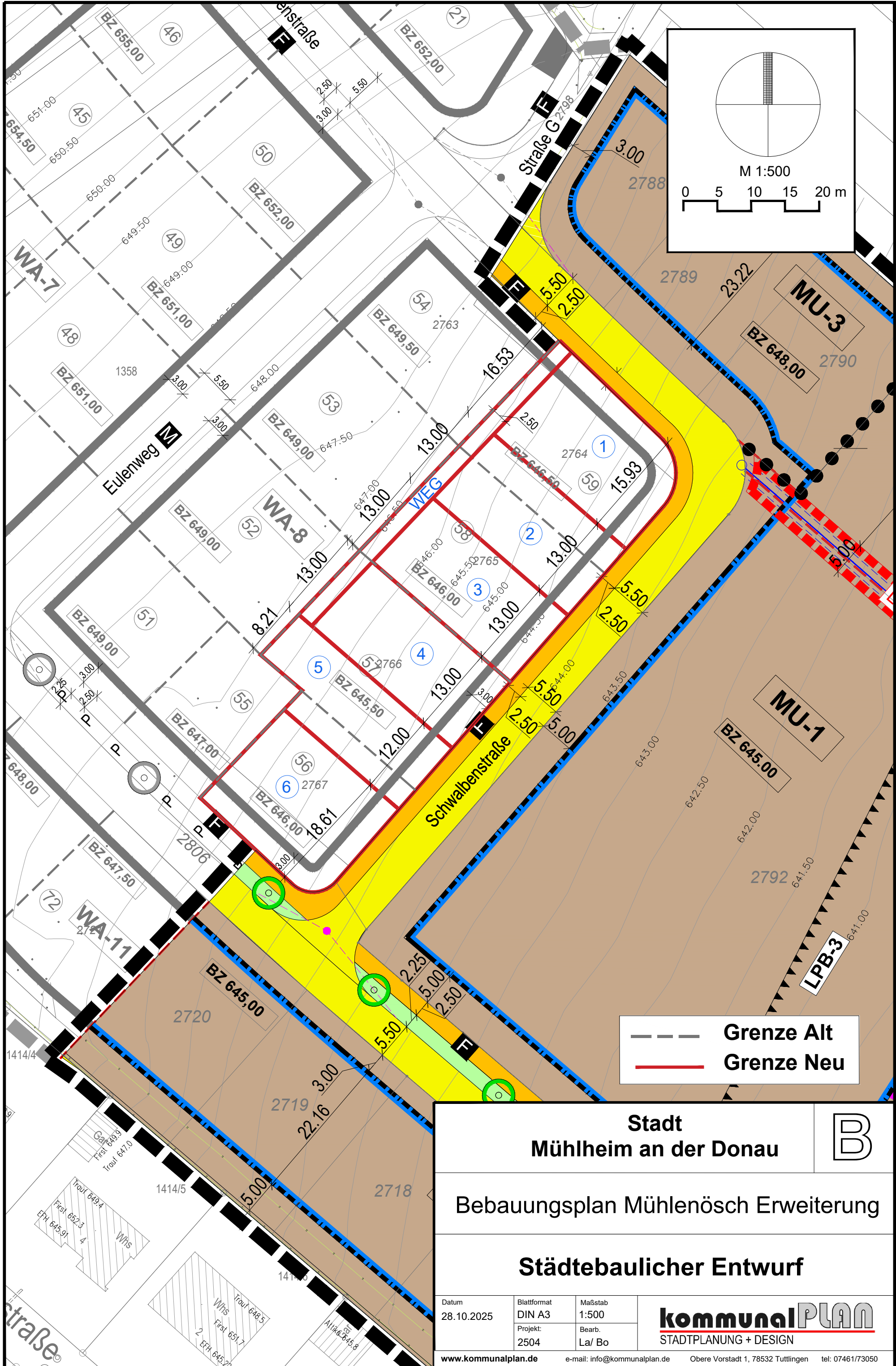
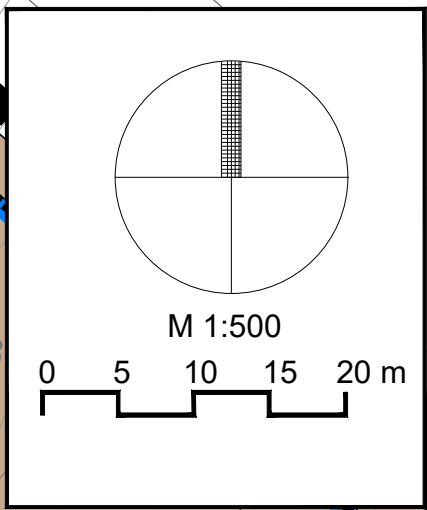

- - - Grenze Alt
 — Grenze Neu

Stadt Mühlheim an der Donau		
Bebauungsplan Mühlenösch Erweiterung		
Städtebaulicher Entwurf		
Datum 28.10.2025	Blattformat DIN A3	Maßstab 1:500
Projekt: 2504		Bearb. La/ Bo
www.kommunalplan.de		
e-mail: info@kommunalplan.de		Obere Vorstadt 1, 78532 Tuttlingen tel: 07461/73050